

MMG55DF4 | 2,9 L | 55 kVA

GÉNÉRATRICE DIESEL MOBILE

Certification EPA sur les émissions : Tier 4 Final

GENERAC® | **MOBILE**

Puissance nominale de secours

48 kW, 60 kVA, 60 Hz

Puissance nominale primaire

44 kW, 55 kVA, 60 Hz



*Assembled in the USA using domestic and foreign parts



Image utilisée à des fins d'illustration uniquement

Codes et normes

Les produits Generac Mobile sont conçus pour répondre aux normes suivantes :



CSA



NATM



ÉMISSIONS TIER 4 FINAL

L'alimentation où et quand vous en avez besoin

Les génératrices diesel Generac Mobile sont conçues et fabriquées pour l'alimentation électrique d'une variété d'installations dans les environnements les plus extrêmes. Les génératrices sont configurées pour répondre aux besoins de nos clients, avec notamment un choix d'enceintes, des nécessaires pour temps froids, des options de remorquage et plus encore.

Les génératrices diesel Generac Mobile sont construites pour fournir une alimentation électrique fiable, où et quand vous en avez besoin.

CARACTÉRISTIQUES STANDARDS

SYSTÈME MOTEUR

- John Deere® 3029HFG03
- 3 cylindres
- Turbocompressé et admission refroidie
- Cylindrée 2,9 L (177 po³)
- EPA Tier 4 Final
- Puissance à 1 800 tr/min - kW (hp) :
 - Amorçage : 50 (67)
 - Secours : 55 (74)
- Approuvé pour une utilisation avec des carburants à base d'huile végétale hydrotraitée (HVO) conformes à la norme ASTM D975 ou EN 15940
- Deux filtres à air à élément papier
- Régulation isochrone électronique
- Ventilateur à vitesse fixe
- Un filtre à huile à cartouche vissable
- Rallonge de vidange d'huile
- Un filtre à carburant
- Une pile liquide de 12 V, 720 CCA

SYSTÈME DE REFOIDISSEMENT

- Peut fonctionner à une température ambiante de 49 °C (120 °F)
- Liquide de refroidissement 50/50 (50 % d'éthylène glycol)
- Rallonge de vidange de liquide de refroidissement

SYSTÈME DE CARBURANT

- Réservoir de carburant en polyéthylène
- Capacité du réservoir de carburant – L (gal)
 - Total : 379 (100)
 - Utilisable : 341 (90)
- Durée de fonctionnement à 75 % de la charge : 28 h

- Confinement à 110 % - liquide moteur (huile et liquide de refroidissement) et carburant
- Bouchon de réservoir de carburant cadenassable

SYSTÈME DE CONTRÔLE

- Contrôleur Deep Sea Electronics 7310 MKII
- Commutateur de sélection de tension à 3 positions
- Disjoncteur principal 225 A (MCB), manuel, avec déclencheur shunt
- Prises de courant utilitaires à disjoncteurs individuels
- Interrupteur d'arrêt d'urgence
- Interrupteur de déconnexion de la batterie cadenassable
- Contacts de démarrage/arrêt à distance à 2 fils

SYSTÈME D'ALTERNATEUR

- Alternateur de moteur 60 Hz
- Alternateur SUPERSTART®
 - Sans balais
 - 4 pôles
 - Pas 2/3
 - Isolation de classe H
 - Protection contre la corrosion
- AVR Marathon Electric PM500
- Système d'excitation shunt

DISTRIBUTION D'ÉNERGIE

- Cosses de connexion
- Réceptacles pratiques
 - Deux prises doubles GFCI de 120 V, 20 A (NEMA 5-20R)
 - Trois prises 120/240 V, 50 A, 3 pôles, 4 fils Twistlock (CS6369)

BOITIER

- Boîtier en aluminium insonorisé, isolé et déflecteur
- Peinture en poudre de polyester blanche, durcie à haute température, résistante aux UV et à la décoloration
- Autocollants de fonctionnement et de sécurité multilingues
- Boîtier entièrement verrouillable
- Point de levage central
- Porte-documents avec manuel d'utilisation – Comprend des schémas de câblage CA et CC
- Voyants de panneau de commande
- Voyants intérieurs

REMORQUE

- Freins à inertie hydrauliques
- Boule d'attelage de 50,8 mm (2 po)
- Essieu simple de 2 722 kg (6 000 lb)
- Pneumatique de 38,1 cm (15 po), 6 plis, sans chambre
- Béquille de triangle d'arrimage de 907 kg (2 000 lb) à semelle d'appui
- Chaînes de sécurité avec crochets de sécurité à ressort
- Attaches de transport
- Adaptateur de prise, lame ronde 7 (SAE J2863)
- Feux arrière, latéraux, de freinage et directionnels approuvés par le DOT

GARANTIE

- Limitée 2 ans ou 2 000 heures
 - Nombre d'heures illimité couvert la première année

SYSTÈME DE COMMANDE

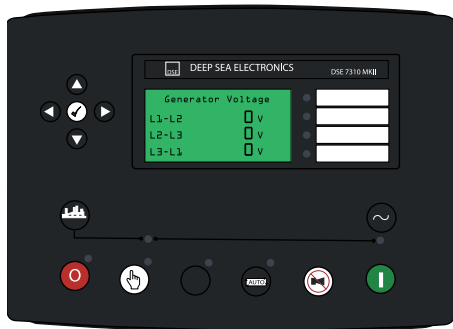

010643

CONTRÔLEUR ET AFFICHEUR Deep Sea®

- Modèle DSE7310 MKII
- Afficheur à cristaux liquides rétroéclairé à 4 lignes de texte
- Plage de température d'exploitation de -40 à 158 °F (-40 à 70 °C)
- Plusieurs options de langue
- Temporisations et alarmes configurables
- Temporisations de marche/arrêt configurables
- Alarmes d'entretien configurables
- Afficheur chauffé

BOUTONS-POUSOIRS FACILES À UTILISER

- Démarrage manuel ou automatique
- Démarrage du moteur
- Arrêt moteur/Réinitialisation
- Touches de commande et configuration conviviales
- Navigation par cinq menus principaux
- Compteur horaire
- Plusieurs paramètres contrôlés et affichés simultanément pour offrir une visibilité totale
- Affichage des paramètres du contrôleur (configuration, version du micrologiciel, connexions)

INDICATION D'ALARME À L'ÉCRAN

- Affichage des diagnostics de la génératrice
 - Affichage de la puissance (kVA) de sortie du système
 - Affichage de la sortie et la fréquence de ligne
- Types d'alarme : avertissement, arrêt, sectionnement électrique, moteur
- Liste des alarmes : avertissements/arrêts; registre d'historique 250 événements – horodatage
 - Niveau de carburant : avertissement – 15 %; arrêt – 5 %
 - Protection contre les sursrégimes : arrêt – 110 %

- Avertissements de diagnostic moteur communiqués par CANbus J1939
- Tension de batterie : surtension – 15 V c.c.; sous-tension – 11 V c.c.
- Surtension de génératrice : avertissement – 110 %; sectionnement électrique – 115 %
- Sous-tension de génératrice : avertissement – 90 %; arrêt – 85 %
- Surfréquence de génératrice : avertissement – 105 %; sectionnement électrique – 110 %
- Sous-fréquence de génératrice : avertissement – 95 %; sectionnement électrique – 90 %

- Calendrier automatique
- État

COMMANDES ÉLECTRIQUES

- Porte de boîtier de commande verrouillable à fenêtre de diagnostic
- Boîtier à cosses verrouillable avec interrupteur de sécurité
 - Déclenche le disjoncteur principal lorsque la porte est ouverte
 - Désactive le régulateur de tension
- Cosse de mise à la terre de sortie dans le boîtier de cosses

OPTIONS CONFIGURABLES***SYSTÈME MOTEUR**

- Arrêt d'air positif (PAS), électronique
- Une pile AGM Optima de 12 V, 720 CCA
- Système d'évacuation d'huile - nécessite un équipement spécialisé fourni par le client à utiliser pour la vidange d'huile

TEMPS FROIDS

- Chauffe-bloc moteur
- Un chauffe-filtre à carburant
- Chargeur de batterie 10 A
- Liquide de refroidissement 60/40 (60 % d'éthylène glycol)

SYSTÈME DE CARBURANT

- Réservoir de carburant en acier, durée de fonctionnement étendue
- Capacité du réservoir de carburant – L (gal US)
 - Total : 606 (160)
 - Utilisable : 545 (144)

- Durée de fonctionnement à 75 % de la charge : 45 h
- Raccordement de réservoir de carburant auxiliaire
 - Robinet de carburant 3 voies

SYSTÈME DE CONTRÔLE

- Commutateur de sélection de tension à 4 positions
- Télémétrie
- Système de récupération d'équipement Lojack

SYSTÈME D'ALTERNATEUR

- Alternateur VFLEX (600 V)
- Système d'excitation de la génératrice à aimant permanent (PMG)

DISTRIBUTION D'ÉNERGIE

- Camlocks – un ensemble, femelle (code de couleur américain ou canadien)
- Transformateur abaisseur

BOITIER

- Extincteur d'incendie

REMRORQUE

- Monté sur palette (non remorqué)
- Freins électriques
- Essieu tandem
- Attelage BULLDOG® 50,8 mm (2 po)
- Attelage BULLDOG de 58,7 mm (2-5/16 po)
- Anneau d'attelage de 76,2 mm (3 po)
- Vérins stabilisateurs arrière

DÉFINITIONS DES CATÉGORIES

Secours : Alimentation d'une charge d'urgence variable pendant la durée d'une coupure de courant du réseau électrique.

Primaire : Alimentation électrique d'une charge variable à la place du réseau électrique pendant une durée illimitée.

*Consulter l'usine pour la disponibilité.



MMG55DF4 | 2,9 L | 55 kVA

GÉNÉRATRICE DIESEL MOBILE

Certification EPA sur les émissions : Tier 4 Final

GENERAC | **MOBILE**

DONNÉES D'APPLICATION ET D'INGÉNIERIE

SPÉCIFICATIONS DU MOTEUR

Général

Marque (modèle)	John Deere (3029HFG03)
Conformité EPA pour les émissions	Tier 4 Final
Système de post-traitement	DOC et DPF
Cylindres – Nombre	3
Type	En ligne
Cylindrée – L (po ³)	2,9 (177)
Alésage – mm (po)	10,7 (4,2)
Course – mm (po)	11,0 (4,3)
Taux de compression	16,9:1
Méthode d'admission d'air	Turbocompressé et admission refroidie

Régulation de vitesse du moteur

Régulateur	Électronique
Régulation de fréquence (régime permanent)	±2 %

Circuit de graissage

Type de pompe à huile	À engrenages
Type de filtre à huile	Cartouche vissée, débit intégral
Capacité d'huile du carter – L (pte)	10,4 (11)

Système de refroidissement

Type de système de refroidissement	Radiateur et CAC
Type de pompe à eau	Entraînement par courroie
Type de ventilateur	Soufflant
Vitesse du ventilateur – tr/min	2 268
Diamètre du ventilateur – cm (po)	29,0 (11,42)
Capacité du circuit de refroidissement – L (pte)	17 (18)

Système de carburant

Type de carburant	Diesel à très faible teneur en soufre
Spécifications du carburant	EN 590 / ASTM D975
Filtrage du carburant – μ	5
Pompe à injection de carburant – Marque (modèle)	Denso (HP3)
Type de pompe à carburant	Entraînement par engrenages moteur
Type d'injecteur	Électronique
Type de moteur	Injection directe à rampe commune haute pression
Diamètre de conduite d'alimentation de carburant – mm (po)	9,5 (0,375)
Diamètre de conduite de retour de carburant – mm (po)	9,5 (0,375)

Système électrique du moteur

Tension du système – V c.c.	12
Alternateur de charge de batterie – V c.c. (A)	12 (65)
Capacité de la batterie – CCA	720
Nombre de batteries	1
Polarité de terre	Négative (-)

SPÉCIFICATIONS DE L'ALTERNATEUR SUPERSTART

Marque (modèle)	Marathon Electric (286PSL1701)
Pôles – Nombre	4
Type de champ	Tournant
Classe d'isolation – Rotor	H
Classe d'isolation – Stator	H
Distorsion harmonique totale	<5 %
Facteur de perturbation téléphonique	<50

Excitation de série	Shunt
Roulements	Roulement simple
Accouplement	Direct par disque flexible
Essai de court-circuit sur prototype	Oui
Type de régulateur de tension	AVR
Nombre de phases mesurées	Toutes
Précision de la régulation (régime permanent)	±0,5 %

SPÉCIFICATIONS DE L'ALTERNATEUR VFLEX

Marque (modèle)	Marathon Electric (286PSL1701)
Pôles – Nombre	4
Type de champ	Tournant
Classe d'isolation – Rotor	H
Classe d'isolation – Stator	H
Distorsion harmonique totale	<5 %
Facteur de perturbation téléphonique	<50

Excitation de série	Shunt
Roulements	Roulement simple
Accouplement	Direct par disque flexible
Essai de court-circuit sur prototype	Oui
Type de régulateur de tension	AVR
Nombre de phases mesurées	Toutes
Précision de la régulation (régime permanent)	±0,5 %

DONNÉES D'EXPLOITATION**PUISSANCE NOMINALE**

	Alternateur SUPERSTART		Alternateur VFLEX	
	Secours : kW/kVA (A)	Amorçage : kW/kVA (A)	Amorçage : kW/kVA (A)	Amorçage : kW/kVA (A)
Monophasé, 120/240 V c.a. à 1,0 pf-zigzag*	46/46 (192)	42/42 (175)	19/19 (79)	19/19 (79)
Triphasé, 208/120 V c.a. à 0,8 pf-bas en étoile	48/60 (167)	44/55 (153)	39/49 (135)	35/44 (121)
Triphasé, 240/120 V c.a. à 0,8 pf-delta**	48/60 (144)	45/55 (132)	39/49 (117)	35/44 (105)
Triphasé, 480/277 V c.a. à 0,8 pf-haut en étoile	48/60 (72)	45/55 (66)	39/49 (59)	35/44 (53)
Triphasé, 600/346 V c.a. à 0,8 pf-haut en étoile	S/O	S/O	48/60 (58)	44/55 (53)

*Limité par l'alternateur.

**Puissance nominale obtenue par l'utilisation du commutateur de phase 4 positions en option.

TAUX DE CONSOMMATION DE CARBURANT

Charge primaire	Carburant : L/h (gph)
50 %	8,7 (2,3)
75 %	12,1 (3,2)
100 %	14,8 (3,9)
110 % (de secours)	30,2 (4,2)

Détarage – Les caractéristiques d'exploitation s'appuient sur des conditions ambiantes maximales. Des facteurs de détarage peuvent s'appliquer en cas de conditions locales atypiques. Pour plus de détails, consulter un fournisseur de services Generac Mobile agréé. Toutes les caractéristiques nominales d'exploitation conformément aux normes ISO3046, BS5514, ISO8528, ISO8665, ISO3046, SAE J1228, SAE J1995 et DIN6271.

MMG55DF4 | 2,9 L | 55 kVA

GÉNÉRATRICE DIESEL MOBILE

Certification EPA sur les émissions : Tier 4 Final

DIMENSIONS ET POIDS*

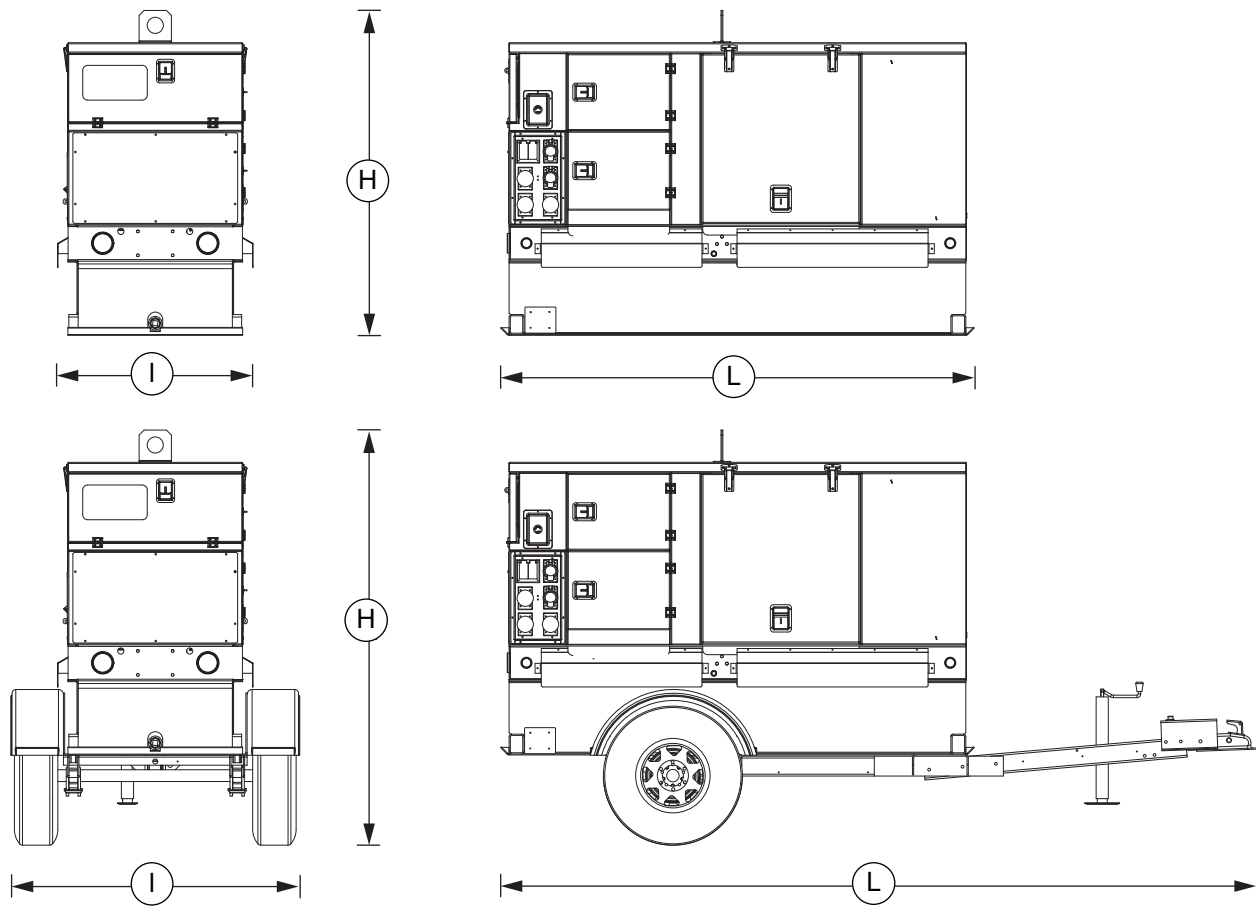

01906

	Durée de fonctionnement : h*	Capacité utile de carburant L (gal)	Dimensions - L×l×h : m (po)	Poids : kg (lb)
Palette	28	90 (341)	2,41 (95)×0,99 (39)×1,65 (65)	Sec : 1 499 (3 305) Exploitation : 1 833 (4 040)
Remorque	28	90 (341)	3,81 (152)×1,45 (58)×2,11 (83)	Sec : 1 771 (3 905) Exploitation : 2 105 (4 640)

* Durée de fonctionnement basée sur une puissance nominale de 75 %.

NIVEU SONORE

- 68 dB(A) à 7 m (23 pi) à puissance primaire

* Toutes les dimensions sont approximatives et à des fins d'estimation uniquement.

VOTRE CONCESSIONNAIRE GENERAC MOBILE AGRÉÉ

Les caractéristiques des spécifications peuvent changer sans préavis. Dimensions et poids fournis à titre préliminaire seulement. Veuillez contacter un revendeur agréé Generac Mobile Products pour obtenir des schémas d'installation détaillés.